

Beskrivelse

I forbindelse med ombygning af et eksisterende plejehjem skulle der etableres 38 tidssvarende ældreboliger, inklusive nye badeværelser. Målet var at sikre, at badeværelserne levede op til gældende arbejdsmiljøkrav, og at skiftende beboere med forskellige grader af selvhjulpethed kunne fungere optimalt inden for boligens rammer.

Pressalit Cares løsning

- Diverse skinner
- R4540 Ophæng til håndvask
- R2050 Ergonomisk håndvask
- R3548 Toiletstøtter
- R37 Dania toiletsæde
- RT611 Håndbruser
- Bruse-/håndgrebssystem

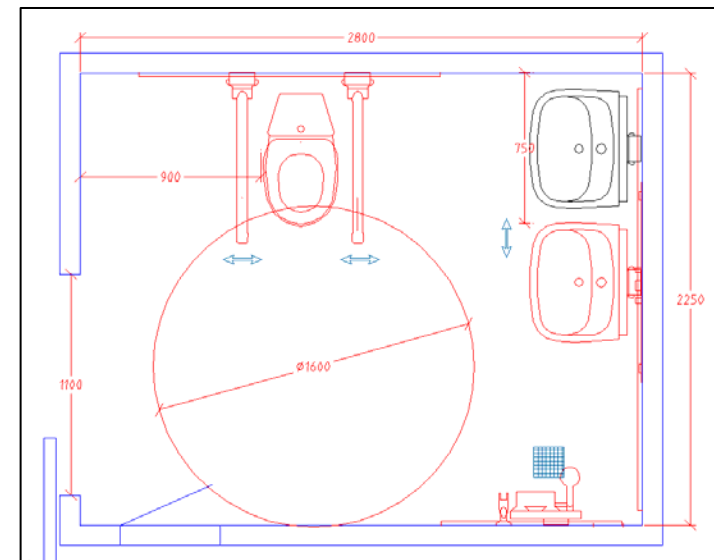

Resultat

Der blev indrettet 38 fleksible ældreboliger, som alle opfylder gældende danske krav til arbejdsmiljø og fleksibilitet.

Bygherre

Danske Diakonhjem
Islandsvej 5
7100 Vejle

Arkitekt og ingeniør

Ark. Bent Brejner Aps
Højlundsvej 15
7800 Skive